



Peerless Pump

Succión de
uso común

Las bombas Peerless Serie F

son bombas de succión de uso común, montado en marco de cople flexible al motor y equipadas con protectores del cople. Cada unidad completa se puede montar en una base de acero. También están disponibles con charola de goteo.

Aplicaciones

Las bombas Serie F de Peerless están diseñadas para aplicaciones de uso medio y proveen máximo valor de bombeo en servicios de calefacción, aire acondicionado, aumento de presión y servicios generales de circulación.

Características

Las bombas de Serie F están disponibles en hierro fundido, bronce y construcción de acero. Disponible con cajas de empaquetadura o de sello mecánico.

La cubierta de la bomba se adecua con un anillo del cuerpo de bronce/acero replaqueable. Los bordes de la tubería de conexión tienen una clasificación equivalente a 125# ANSI soportando hasta 175# Presión Máxima de Trabajo (MWP).

Los rodamientos del motor se lubrican con grasa y tienen un estimado de vida de 20,000 horas con una clasificación básica de L_{10} o 100,000 horas promedio de vida. El eje se diseña para minimizar la desviación a no más de .002" en las caras del sello.

El eje del motor y del impulsor está protegido con una manga replaqueable de bronce y acero inoxidable, instalada entre el eje y el sellor del empaque o del sello mecánico.

Los sellos mecánicos se diseñan para servicios de agua e hidrocarburos ligeros con temperaturas de hasta 250°F. Los sellos son de asiento resistente Ni, lavado de carbón, con partes de acero inoxidable 18-8 y elastómeros Viton.

Las bombas Serie F se arman con impulsores dinámicamente balanceados para una operación suave y de baja vibración. El impulsor está afinado al eje para una conducción positiva y asegurado con un soporte de acero inoxidable y un tornillo de casquillo.

El diámetro del impulsor no representa más del 90% del diámetro máximo del impulsor en donde se acomoda la lengüeta o el corte de agua. Este diseño genera bajos niveles de ruido hidráulico.

Ingeniería de Calidad

Peerless Pump diseña productos Fuertes, versátiles que cumplan con sus necesidades de bombeo. La Serie F entrega gran variedad, durabilidad, opciones estandarizadas y configuraciones inigualadas en la industria. Por favor, contacte a su vendedor autorizado Peerless Pump y solicite más información sobre la Serie F, opciones y precios.

Especificaciones

Capacidades: Hasta 3000 gpm (675 m³/h)
Carga: Hasta 400 feet (122 m)
Presión: Hasta 175 psi (12.3 kg/cm² 1,206 kPa)
Caballaje: Hasta 125 hp (93 kW)
Temperatura: De 32 °F a 250 °F (0 °C to 120 °C)
Conductor: Motores eléctricos NEMA
Líquidos: Agua e hidrocarburos ligeros
Materiales: CI 30 Bronze





Peerless Pump

Bomba F succión de uso común

Gráfico de curvas Serie F - 1750 RPM



Gráfico de curvas Serie F - 3500 RPM



Inigualadas | Indiscutible | Máximo desempeño

Peerless Pump - 2005 Dr Martin Luther King Jr Street, Indianapolis, IN 46202

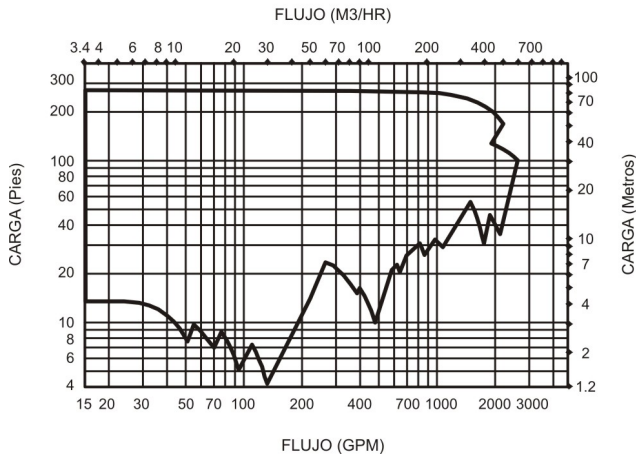
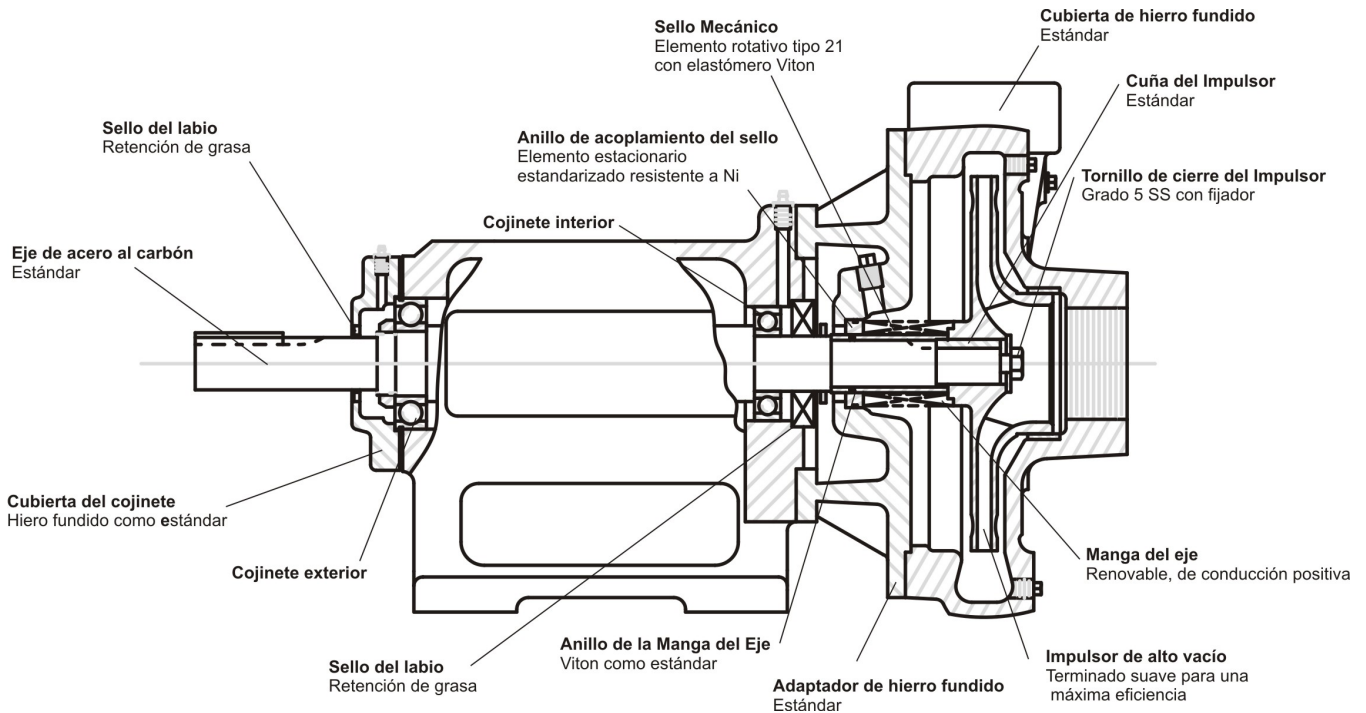
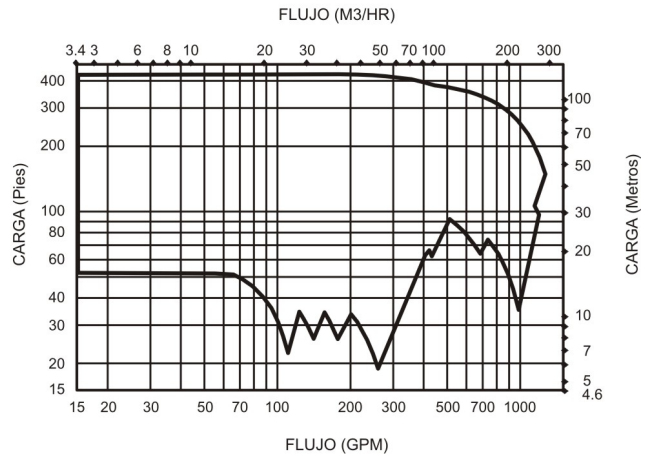
Tel: (317) 925-9661 • fax: (317) 924-7388 • www.peerlesspump.com • www.epumpdoctor.com

ISO 9001:2000

